

# KILOTECH

ND 300

ND 300

ND 300

ND 300

ND 300

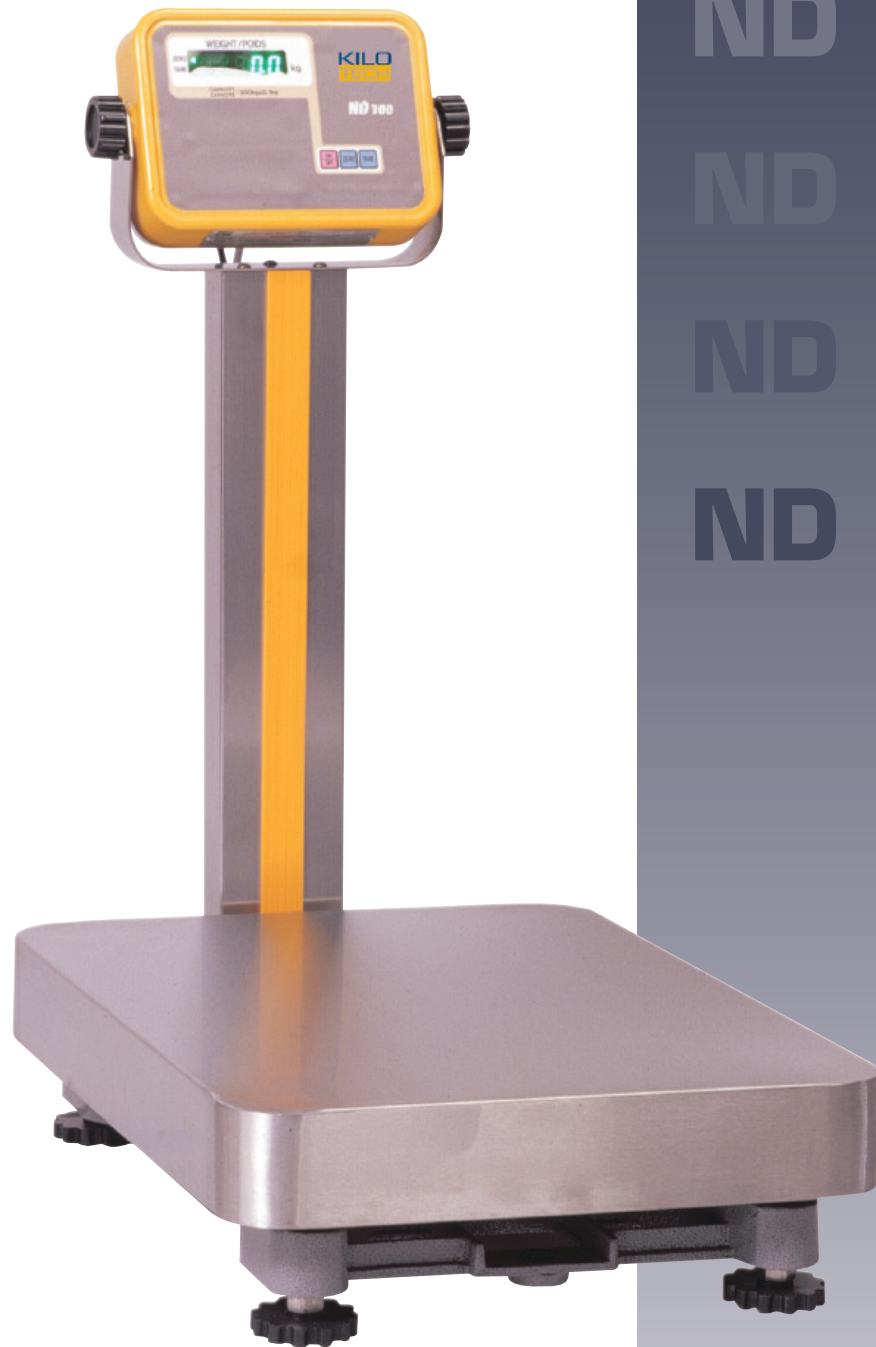

**Electronic Platform Scale**

**Balance électronique à plateau**

**Balanza electrónica a bandeja**



# ND300

**KILO  
TECH**

Electronic platform scale

Legal for trade electronic platform scale with Kilotech's built-in quality standards. An everyday workhorse in warehouse or QC areas, shipping/receiving departments, institutional & factory use or wherever parcel checkweighing is required. Available in either metric or avoirdupois measurements. Removable stainless steel platform cover for easy clean-ups. Convenient tare feature lets you deduct the weight of the container and providing net weight only. Large, easy to read LED swivel indicator. Indicator can be mounted separately for greater flexibility. Oversized platform allows easy handling and weighing of goods, as well as a wide variety of package sizes. Simple to operate and designed for years of trouble-free maintenance.

### Features:

- ✓ Choice of 2 capacities: 300 kg & 600 lb.
- ✓ Oversized stainless steel platform
- ✓ Bright, easy to read LED display
- ✓ Convenient swivel display
- ✓ Adjustable feet with level indicator to ensure accurate weighing
- ✓ Full tare allows for net weight readings
- ✓ Legal for trade approved by Measurement Canada
- ✓ One year warranty

### Specifications:

	ND300kg	ND600lb.
Capacity	300kg	600lb.
Graduations	0.1kg	0.2lb.
Operating temperature	-10C ~ +40C/14F ~ 104F	
Power source	115V, 50-60Hz	

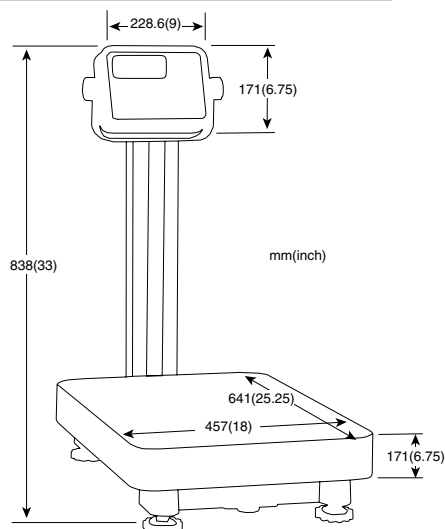

Balance électronique à plateau

Une balance électronique à plateau légale pour le commerce respectant les standards de qualité de Kilotech. Robuste pour les entrepôts, contrôle de la qualité, réception/expédition, institutions, industries ou aux points de contrôle de poids. Disponible en unités de mesure métrique ou avoirdupois. Plateforme en acier inoxydable amovible pour un entretien rapide. Enregistrement de tare déduisant le poids du contenant pour une mesure précise du poids net. Voyant DEL large et pivotant facile à lire (peut être monté séparément pour plus de flexibilité). Grande plate-forme pour une vaste variété de produits ou de paquets. Facile d'utilisation et conçue pour des années de service sans problèmes.

### Caractéristiques:

- ✓ Choix de 2 modèles: 300 kg et 600 lb
- ✓ Très large plateau en acier inoxydable
- ✓ Voyant DEL large facile à lire
- ✓ Ecran d'affichage pivotant
- ✓ Pattes ajustables munies d'un indicateur de niveau
- ✓ Mise en mémoire de la tare pour lecture de la pesée nette
- ✓ Certifiée par Mesures Canada (légale pour le commerce)
- ✓ Un an de garantie

### Spécifications:

	ND 300 kg	ND 300 lb
Capacité:	300 kg	600 lb
Graduations:	0,1 kg	0.2 lb
Températures de service:	-10C ~ +40C/14F ~ 104F	
Alimentation:	115V, 50-60Hz	

Balanza electrónica a bandeja.

Una balanza electrónica a bandeja legal para el comercio y concebida con los standards de calidad de Kilotech. Sólida en su construcción, es ideal para depósitos, control de calidad, recepción y envío de encomiendas, instituciones, industrias o puntos de control de peso. Disponible en sistema métrico y avoirdupois. Plataforma en acero inoxidable móvil que facilita su limpieza. Registro de tara que deduce el peso del contenedor para una medida precisa del peso neto. Amplio indicador LED de fácil lectura y que puede ser montado separadamente, para más flexibilidad. Gran bandeja plataforma que admite variados tamaños de productos y paquetes. De fácil operación y concebida para muchos años de servicio sin problemas.

### Características:

- ✓ 2 modelos: 300 kg & 300 lb
- ✓ Gran plataforma de acero inoxidable
- ✓ Claro indicador LED de fácil lectura
- ✓ Conveniente indicador
- ✓ Patas ajustables acompañadas con indicador de nivel
- ✓ Tasa completa permite lecturas de peso neto
- ✓ Aprobada por Pesos y Medidas Canadá
- ✓ Un año de garantía

### Especificaciones:

	ND 300 kg	ND 300 lb
Capacidad	300 kg	600 lb
Graduación	0,1 kg	0.2 lb
Temperatura operativa	-10C ~ +40C/14F ~ 104F	
Alimentación eléctrica	115V, 50-60Hz	

**K I L O T E C H**

Specifications subject to change without prior notice • Spécifications sujettes à être améliorées sans préavis  
Especificaciones sujetas a cambio sin previo aviso